

Papierrol plaatsen

- ▶ Op het ontgrendelingsvlak op de printerklep drukken; de printlade gaat open.

- ▶ De printlade uit de DTCO trekken.

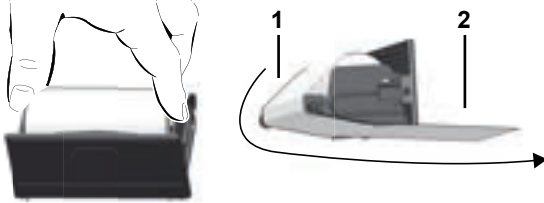

- ▶ Volgens de afbeelding een nieuwe papierrol plaatsen en over de omkeerrol (1) leiden.

- ▶ Let op! De papierrol in de printlade mag niet vastlopen en het begin van de papierrol (2) moet tot onder de rand van de printlade uitsteken!

- ▶ De printlade in het printervak schuiven, tot de lade vastklikt.
- ▶ De printer is bedrijfsklaar. U kunt een uitdraai maken.

Meldingen

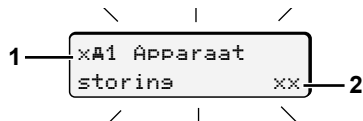

- (1) Pictogram en duidelijke omschrijving van de melding en geheugencode
 != Gebeurtenis, voorbeeld [!# Rijden zonder kaart]
 x = Storing, voorbeeld [x# Gever storins]
 # = Waarschuwing rijtijd [#1 Pauze!]
 Bedieningsaanwijzing, voorbeeld [#to Geen papier]

- (2) Foutcode

Verdere meldingen en maatregelen, zie handleiding.

Meldingen bevestigen:

- ▶ De knop **OK** 2 x indrukken; de melding verdwijnt.

Tijden van de bestuurderskaart(en)

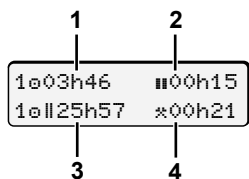

- (1) Rijtijd "e" sinds een geldige pauzetijd.
 (2) Geldige pauzetijd "h", conform verordening (EG) nr. 561/2006.
 (3) Rijtijd van de dubbele week "e1".
 (4) Duur van de ingestelde activiteit.

Menufuncties oproepen

Alleen bij stilstaand voertuig mogelijk!

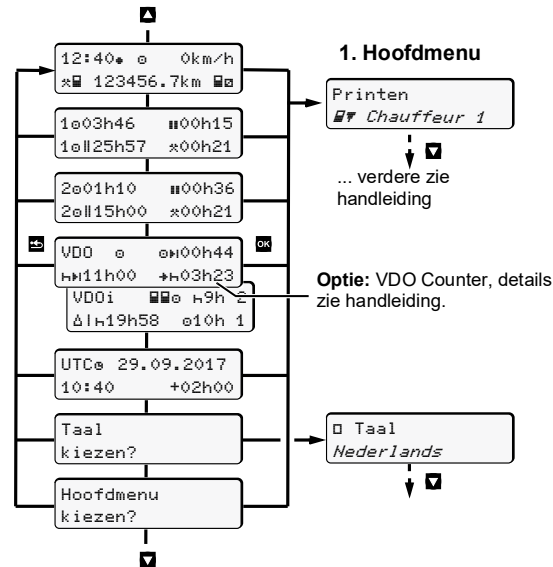

- ▶ Met de toetsen **▲/▼** de gewenste weergave kiezen.
- ▶ Hoofdmenu oproepen met de toets **OK**.
- ▶ Opgevoerde functies stapsgewijs met **▲/▼** selecteren.

Dagwaarde afdrukken:

- ▶ [Printen **☑** Chauffeur 1] ... [24h **☑** Dae] ... [25.10.2017] ... [Afdrukken in UTC-tijd Ja/Neel]

"Out of scope" begin / einde invoeren:

- ▶ [Invoe **A>** Voertuis] ... [OUT+ Besin] of [+OUT Einde]

Begin veerboot / trein invoeren:

- ▶ [Invoe **A>** Voertuis] ... [A Boot/Trein]
- ▶ Huidige activiteit instellen.

Plaatselijke tijd instellen:

- ▶ [Invoe **A>** Voertuis] ... [#e Lokale tijd] ...
- ▶ Plaatselijke tijd in stappen van ± 30 minuten instellen.

EXPLOSIEGEVAAR

Let bij het laden en lossen van gevaarlijke goederen in explosiegevaarlijke omgevingen op:

- ▶ Beide kaartlezers moeten gesloten zijn.
- ▶ De printerlade moet gesloten zijn.
- ▶ De afdekklep van de frontinterface moet gesloten zijn.
- ▶ Druk niet op toetsen aan de tachograaf.
- ▶ Er mag geen werkplaats-, controle- of bedrijfskaart zijn ingestoken.
- ▶ Er mogen geen extra apparaten (bijv. VDO Link) worden aangesloten.

Korte handleiding chauffeur

DTCO 1381 – Release 3.0 ... 3.0b



BA00.1381.30 500 109

NL

www.fleet.vdo.com

Bedieningselementen

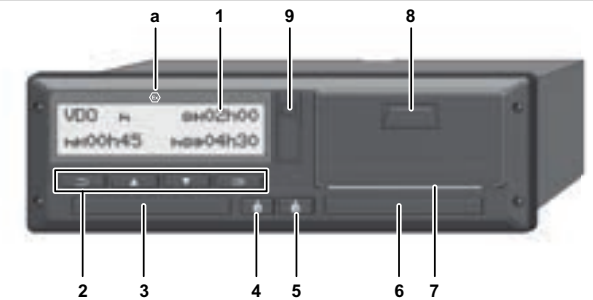

- (1) Display
 (2) Menutoetsen
▲/▼ Functie / keuze selecteren
OK Functie / keuze bevestigen
☑ Menu verlaten, afbreken
 (3) Kaartlezer-1
 (4) Combitoets chauffeur-1
 Stoppen van activiteiten en uitwerpen van de chauffeurskaart
 (5) Combitoets chauffeur-2
 Stoppen van activiteiten en uitwerpen van de chauffeurskaart
 (6) Kaartlezer-2
 (7) Afscheurrand
 (8) Printlade
 (9) Downloadinterface
 (a) Kenmerk voor ADR-variant

Standaardweergave(weegeven) tijdens de rit

- ▶ Op een willekeurige menutoets drukken, overschakelen naar de gewenste weergave.

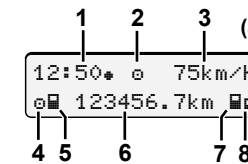

- (1) Tijd (met "*" = ingestelde plaatselijke tijd)
 (2) Functiemodus "Operationele status"
 (3) Snelheid
 (4) Activiteit chauffeur-1
 (5) Kaartsymbool chauffeur-1
 (6) Totale kilometerstand
 (7) Kaartsymbool chauffeur-2
 (8) Activiteit chauffeur-2

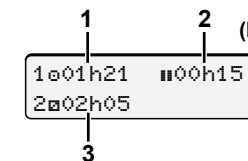

- (1) Rijtijd "e" chauffeur-1 sinds een geldige pauzetijd.
 (2) Geldige pauzetijd "h", conform verordening (EG) nr. 561/2006.
 (3) Tijd van chauffeur-2; standby-tijd "e".

Met de optie "VDO Counter", is nog een andere standaardweergave mogelijk; details zie handleiding.

Chauffeurskaart insteken / Handmatige invoergegevens

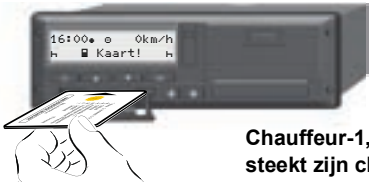

Chauffeur-1, die het voertuig gaat besturen, steekt zijn chauffeurskaart in kaartlezer-1.

- ▶ Bij ADR-varianten eventueel ontsteking inschakelen.
- ▶ De combitoets chauffeur-1 langer dan 2 seconden ingedrukt houden. De kaartlezer wordt geopend.
- ▶ Open de afdekking van de kaartlezer.
- ▶ Steek de chauffeurskaart in de kaartlezer.
- ▶ Kaartlezer sluiten en erin schuiven.
- ▶ Volg de aanwijzingen van het menu.

Houd de kaartlezer – behalve om de chauffeurskaart erin te steken of uit te halen – steeds gesloten!



De ingestelde plaatselijke tijd "07:35*" en de UTC-tijd "05:35UTC" (tijdsverschil = 2 uur) verschijnen.

Datum en tijd van de laatste kaartuitneming verschijnen in plaatselijke tijd (symbool "*").

Let op een volledige registratie van de activiteiten op uw chauffeurskaart!

Met "Ja" de handmatige invoer starten. Als u **geen** activiteiten/rusttijden wilt toevoegen, "Nee" selecteren.

Voorbeeld A: Kaart uitnemen (15.04.2017) Kaart insteken (18.04.2017)



- ▶ De toets **OK** indrukken en ingedrukt houden.
 - ▶ Automatische sprong naar het laatste invoerveld (minuten knipperen).
 - ▶ Toets **OK** loslaten en nogmaals indrukken.
- Verschijnt, wanneer bij het laatste wegneemen "Einde land" werd ingevoerd.

- ▶ De invoer bevestigen.

"*" = De rit kan beginnen.

Voorbeeld B

Kaart uitnemen (24.02.2017) Kaart insteken (25.02.2017)

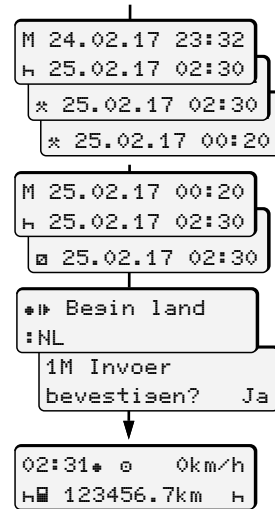

- ▶ Activiteit "*" instellen, bevestigen.
- ▶ De dag, de uren, de minuten instellen en bevestigen.
- ▶ De volgende activiteit "□" instellen, bevestigen.
- ▶ De toets **OK** indrukken en ingedrukt houden (de minuten knipperen).
- ▶ Toets **OK** loslaten en nogmaals indrukken.
- ▶ De invoer bevestigen.

Voorbeeld C:

Kaart uitnemen (05.11.2017) Kaart insteken (14.11.2017)

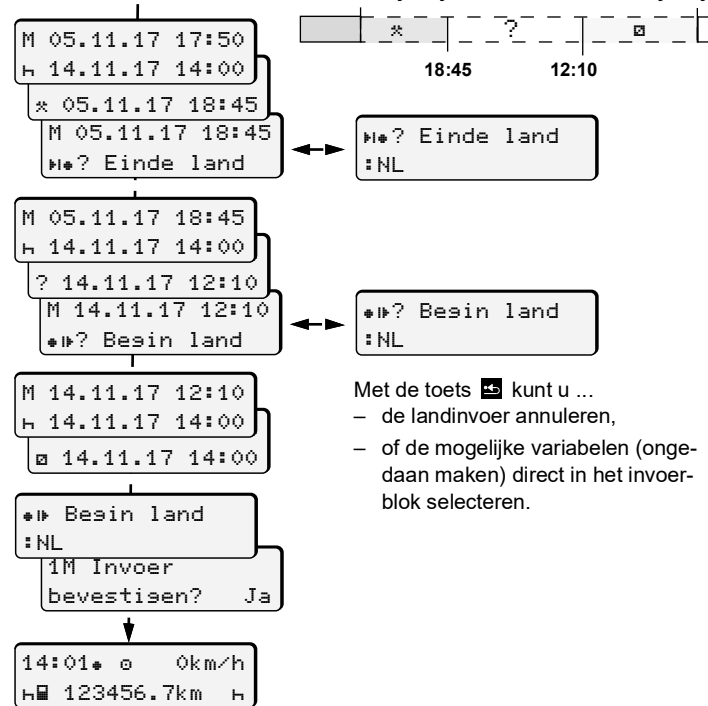

- Met de toets **↵** kunt u ...
- de landinvoer annuleren,
 - of de mogelijke variabelen (ongedaan maken) direct in het invoerblok selecteren.

Chauffeurskaart uitnemen

- ▶ Bij ADR-varianten eventueel ontsteking inschakelen.
- ▶ De betreffende combiknop langer dan 2 seconden ingedrukt houden.
- ▶ Volg de aanwijzingen van het menu.

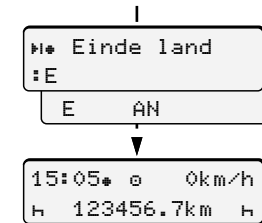

- ▶ Land selecteren, bevestigen.
- ▶ Eventueel de regio selecteren en bevestigen.
- ▶ Met de toets **↵** kunt u de landinvoer annuleren, wanneer u bijvoorbeeld uw dienst wilt voortzetten.
- ▶ De kaartlezer wordt voor het uitnemen van een tachograafkaart geopend.
- ▶ Chauffeurskaart uitnemen
- ▶ Kaartlezer sluiten en erin schuiven.

Activiteiten instellen

- ⊙ = Rijtijd (automatisch tijdens de rit)
- * = Alle overige werktijden (Automatisch bij voertuigstop, voor chauffeur-1)
- = Standby-tijden: Wchttijden, bijrijdertijd, slaapcabinettijd tijdens de rit (Automatisch bij rijden of voertuigstop, voor chauffeur-2)
- h = Pauzen en rusttijden

- ▶ **Chauffeur-1:** Combitoets chauffeur-1 kort indrukken, tot de gewenste activiteit (h □ *) op het display verschijnt.
- ▶ **Chauffeur-2** Combitoets chauffeur-2 kort indrukken, tot de gewenste activiteit (h □ *) op het display verschijnt.

Bij shifteinde of pauze, in elk geval de activiteit "h" instellen!

Verwijzing naar de handleiding

OPMERKING

Deze beknopte handleiding vervangt niet de door de verordening (EU) 2016/799 (EU) bijlage IC voorgeschreven uitvoerige handleiding voor de DTCO 1381.



<http://fleet.vdo.com/manual-dtco30b-nl>